

Mode d'emploi

Affûteuse de lames de scie

- SBSM 700



SBSM 700

Table des matières

1 Sécurité	4
1.1 Consignes de sécurité (avertissements)	4
1.3 Mauvaise utilisation raisonnablement prévisible	6
1.4 Risques résiduels	6
1.5 Qualification du personnel	7
1.6 Consignes générales de sécurité	8
1.7 Signalisation de sécurité	9
1.8 Fiches de données de sécurité	9
2 Données techniques	10
2.1 Plaque signalétique	10
3 Transport, emballage, stockage	11
3.1 Transport	11
3.2 Emballage	11
3.3 Stockage	11
4 Description de l'appareil	12
5 Mise en service	12
5.1 Exigences relatives au lieu d'installation	12
5.2 Raccordement au réseau	12
6 Exploitation	13
6.1 Montage de la lame de scie	13
6.2 Régler l'angle de travail	13
6.3 Réglage du bloc de ponçage	13
6.4 Réglage de la tête d'usinage	14
6.5 Règles	14
6.6 Procédure de rectification	14
7 Tableau des pannes	15
8 Entretien, maintenance et réparation	15
8.1 Nettoyage et entretien	15
8.2 Entretien	15
9 Pièces détachées	17
9.1 Commande de pièces détachées	17
9.2 Vue éclatée	18
10 Déclaration de conformité CE	20
11 Annexe	22
11.1 Droit d'auteur	22
11.2 Limitation de responsabilité	22
11.3 Stockage	22
11.4 Indication pour l'élimination / possibilités de recyclage :	22
11.5 Élimination via les points de collecte communaux	23
12 Suivi du produit	23

Préambule

Cher client

Nous vous remercions d'avoir acheté l'affûteuse de lames de scie **holzstar**.

holzstar Les machines d'usinage des métaux offrent un maximum de qualité, des solutions techniques optimales et convainquent par leur excellent rapport qualité-prix. Les développements et les innovations constants des produits garantissent à tout moment un niveau technique et de sécurité actuel.

Avant la mise en service, veuillez lire attentivement ce mode d'emploi et vous familiariser avec l'affûteuse de lames de scie. Assurez-vous également que toutes les personnes qui utilisent l'affûteuse de lames de scie ont toujours lu et compris la notice d'utilisation au préalable. Conservez soigneusement ce mode d'emploi à proximité de l'affûteuse de lames de scie.

Informations

Le manuel d'utilisation contient des informations sur l'installation, l'utilisation et l'entretien de l'affûteuse de lames de scie en toute sécurité et dans les règles de l'art. Le respect permanent de toutes les consignes contenues dans ce manuel garantit la sécurité de l'homme et de la machine.

Le manuel définit la destination de l'affûteuse de lames de scie et contient toutes les informations nécessaires à un fonctionnement économique et à une longue durée de vie.

La section Maintenance décrit toutes les opérations de maintenance et les contrôles de fonctionnement qui doivent être effectués régulièrement par l'utilisateur.

Les illustrations et informations présentes dans ce manuel peuvent, le cas échéant, différer de l'état de construction actuel de votre affûteuse de lames de scie. En tant que fabricant, nous nous efforçons constamment d'améliorer et de renouveler nos produits, c'est pourquoi des modifications peuvent être apportées sans que nous en soyons informés au préalable. Les illustrations de l'affûteuse de lames de scie peuvent différer dans certains détails des illustrations de ce manuel, mais cela n'a aucune influence sur la facilité d'utilisation de votre machine.

Aucun droit ne peut donc être déduit des indications et des descriptions. Sous réserve de modifications et d'erreurs !

Vos suggestions concernant ce mode d'emploi sont une contribution importante à l'optimisation du travail que nous offrons à nos clients. N'hésitez pas à vous adresser à notre service après-vente pour toute question ou en cas de suggestions d'amélioration.

Si vous avez encore des questions après avoir lu ce mode d'emploi ou si vous ne parvenez pas à résoudre un problème à l'aide de ce mode d'emploi, veuillez contacter votre revendeur spécialisé.

Données relatives au fabricant :

holzstar - Stürmer Maschinen
GmbH Dr.-Robert-Pfleger-Straße 26 ;
D-96103 Hallstadt/Bamberg

Identification du produit :

Affûteuse de lames de scie
SBSM 700

Numéro d'article
5903700



Fax (+49)0951 - 96555-55
Email : info@metallkraft.de
Internet : www.metallkraft.de

Instructions d'utilisation
originales selon la norme DIN
EN ISO 20607:2019

Édition : 10.04.2024
Version : 1.01
Langue : Allemand
Auteur : ES

1 Sécurité

Conventions de présentation

	donne des indications supplémentaires
	vous invite à agir
	Énumérations

Cette partie du manuel d'utilisation



- vous explique la signification et l'utilisation des avertissements utilisés dans ce mode d'emploi,
- détermine l'utilisation conforme de l'affûteuse de lames de scie,
- attire votre attention sur les risques que le non-respect de ces instructions pourrait entraîner pour vous et pour d'autres personnes,
- vous informe sur la manière d'éviter les dangers. En complément du mode d'emploi, veuillez observer
 - les lois et règlements applicables,
 - les dispositions légales en matière de prévention des accidents,
 - les panneaux d'interdiction, d'avertissement et d'obligation.

Conservez toujours la documentation à proximité de l'appareil.

1.1 Consignes de sécurité (avertissements)

Classification des dangers

Nous répartissons les consignes de sécurité en différents niveaux. Le tableau ci-dessous vous donne un aperçu de l'attribution des symboles (pictogrammes) et des mots de signalisation au danger concret et aux conséquences (possibles).

Pictogramme	Mot de signalisation	Définition/conséquences
	DANGER !	En cas de non-respect, il existe un danger immédiat pouvant entraîner une blessure grave ou la mort. Niveau de risque élevé.
	AVERTISSEMENT !	En cas de non-respect, il existe un danger potentiel pouvant entraîner une blessure grave ou la mort. Niveau de risque moyen.
	ATTENTION !	En cas de non-respect ou de procédure risquée, il existe un danger potentiel pouvant entraîner des blessures corporelles ou des dommages matériels. Faible niveau de risque.
	ATTENTION !	Situation susceptible de provoquer des dommages matériels et d'affecter le fonctionnement du produit.
	Information	Conseils d'utilisation et autres informations et conseils importants/utiles. Aucune conséquence dangereuse ou dommageable pour les personnes ou les biens.

Pictogrammes indiquant des dangers concrets



Signes d'avertissement généraux



Avertissement relatif à la tension électrique



Mise en garde contre les blessures aux mains



Avertissement de surface chaude



Avertissement de démarrage automatique



Avertissement d'obstacles au sol



Avertissement Risque! de basculement



Avertissement objets flottants



Avertissement concernant les substances inflammables !

Pictogrammes indiquant des commandements/interdictions



Utiliser des vêtements de protection !



Débrancher la fiche d'alimentation !



Utiliser des protections auditives !



Respecter les instructions !



Utiliser une protection! Oculaire



Utiliser une protection des mains!



Utiliser une protection des pieds !

1.2 Utilisation appropriée

L'affûteuse de lames de scie sert exclusivement à affûter les lames de scie circulaire d'un diamètre de 80 à 700 mm.

Une partie de l'utilisation prévue consiste à

- respecter scrupuleusement le mode d'emploi,
- respecter les instructions d'inspection et d'entretien.



1.3 Mauvaise utilisation raisonnablement prévisible

Toute utilisation de l'affûteuse de lames de scie dépassant le cadre de l'utilisation conforme ou d'un autre type est considérée comme une mauvaise utilisation. Le personnel de service doit être suffisamment qualifié ou avoir reçu une formation appropriée et axée sur la pratique pour pouvoir utiliser l'affûteuse de lames de scie. Pour éviter toute mauvaise utilisation, le mode d'emploi doit être lu et compris avant la mise en service.

Les mauvaises utilisations possibles peuvent être

- Utilisation de l'affûteuse de lames de scie pour d'autres matériaux que le métal (par ex. le travail de la pierre, du plastique).
- Utiliser l'affûteuse de lames de scie sans que les dispositifs de protection prévus ne fonctionnent.
- pontage ou modification des dispositifs de protection.
- Non-respect des consignes d'entretien.
- Non-respect des traces d'usure et de détérioration.
- travaux de service effectués par du personnel non formé ou non autorisé
- Travaux de maintenance sur une machine non sécurisée.
- Manipulation consciente ou imprudente de l'affûteuse de lames de scie pendant le fonctionnement.
- l'installation de pièces détachées et l'utilisation d'accessoires et de matériel d'exploitation non autorisés par le fabricant
- Utilisation commerciale ou industrielle de l'affûteuse de lames de scie.
- Usinage de lames de scie circulaire trop grandes ou trop petites, de sorte qu'un travail sûr ne peut plus être garanti.
- Modifications de l'affûteuse de lames de scie ou utilisation de systèmes d'outils modifiés.

AVERTISSEMENT !

En cas d'utilisation non conforme de l'affûteuse de lames de scie

- entraîne des risques pour le personnel,
- l'affûteuse de lames de scie et d'autres biens matériels de l'opérateur sont mis en danger,
- le fonctionnement de l'affûteuse de lames de scie peut être altéré.



L'utilisation non conforme de la machine ainsi que le non-respect des consignes de sécurité ou du mode d'emploi excluent toute responsabilité du fabricant pour les dommages corporels ou matériels qui en résulteraient et entraînent l'extinction du droit à la garantie !

1.4 Risques résiduels

Même si toutes les consignes de sécurité sont respectées et que la machine est utilisée conformément aux instructions, il existe encore des risques résiduels qui sont entre autres énumérés ci-dessous.

Risques mécaniques

- Risque de blessure lors des travaux de maintenance et de service.
- Risque de blessure par des pièces en mouvement lorsque la machine fonctionne après le retrait des couvercles de sécurité.
- La chaleur dégagée par les composants peut entraîner des brûlures et d'autres blessures.
- Risque de blessure par des éléments mobiles de la machine situés à une distance inadmissible - trop près des éléments de la machine en fonctionnement.
- Risque de blessure par chute de la machine en cas de mauvaise manipulation de la machine, lors de son transport ou de son déplacement.
- Risque de contact direct ou indirect avec des pièces électriques (pièces sous tension) après retrait des capots de protection ou après endommagement des pièces isolantes.

1.5 Qualification du personnel

Groupe cible

Ce guide s'adresse aux

- les opérateurs,
- les utilisateurs,
- le personnel chargé des travaux d'entretien.

C'est pourquoi les avertissements se rapportent aussi bien à l'utilisation qu'à l'entretien de l'affûteuse de lames de scie.

Déterminez clairement et sans équivoque qui est responsable des différentes activités sur l'affûteuse de lames de scie (utilisation, entretien et réparation).

Des compétences peu claires sont un risque pour la sécurité !

Dans ce guide, les qualifications des personnes pour les différentes tâches énumérées ci-dessous sont nommées :

Opérateur

L'opérateur a été informé par l'opérateur, lors d'une formation, des tâches qui lui sont confiées et des dangers possibles en cas de comportement non conforme. L'opérateur n'est autorisé à exécuter des tâches dépassant le cadre de l'utilisation normale que si cela est indiqué dans ces instructions et si l'opérateur l'a expressément chargé de ces tâches.

Electricien spécialisé

En raison de sa formation professionnelle, de ses connaissances et de son expérience ainsi que de sa connaissance des normes et des dispositions applicables, l'électricien qualifié est en mesure d'effectuer des travaux sur des installations électriques et de reconnaître et d'éviter lui-même les dangers éventuels.

L'électricien qualifié est spécialement formé pour l'environnement de travail dans lequel il travaille et connaît les normes et dispositions pertinentes.

Personnel spécialisé

Le personnel qualifié est en mesure, grâce à sa formation professionnelle, à ses connaissances et à son expérience ainsi qu'à sa connaissance des dispositions applicables, d'exécuter les travaux qui lui sont confiés et d'identifier et d'éviter lui-même les risques éventuels.

Personne instruite

La personne instruite a été informée par l'opérateur, lors d'une formation, des tâches qui lui sont confiées et des dangers potentiels en cas de comportement inapproprié.

Personnes autorisées

Les personnes autorisées pour l'utilisation et la maintenance sont les spécialistes de l'opérateur et du fabricant qui ont été initiés et formés.

Seules des personnes autorisées peuvent travailler avec l'affûteuse de lames de scie ! Une utilisation non conforme peut entraîner des risques pour l'homme, la machine et l'environnement.

L'opérateur doit

- s'assurer que le personnel engagé est techniquement et mentalement apte à conduire la machine.
- former le personnel,
- former le personnel à intervalles réguliers (au moins une fois par an) sur
 - toutes les prescriptions de sécurité concernant l'affûteuse de lames de scie,
 - le service,
 - les règles reconnues de la technique,
- vérifier le niveau de connaissance du personnel,
- documenter les formations/instructions,
- faire confirmer par signature la participation aux formations/instructions,
- contrôler que le personnel travaille en étant conscient de la sécurité et qu'il respecte les instructions de service.

L'opérateur doit

- o nt reçu une formation sur l'utilisation des machines à travailler le métal,
- connaître la fonction et le mode d'action,
- avant la mise en service
 - avoir lu et compris le mode d'emploi
 - être familiarisé avec l'ensemble des dispositifs et des règles de sécurité

1.6 Consignes générales de sécurité

- Ne travaillez jamais sous l'influence de maladies qui perturbent la concentration, de la fatigue, de drogues, d'alcool ou de médicaments.
- Protégez l'affûteuse de lames de scie de l'humidité et de l'eau.
- Ne laissez pas sur ou à proximité de l'affûteuse de lames de scie des outils, des pièces ou d'autres matériaux qui pourraient présenter des risques pour la sécurité.
- Tenez les enfants et les personnes non familiarisées avec l'affûteuse de lames de scie à l'écart de leur environnement de travail.
- Veillez à ce que le poste de travail et le sol autour de l'affûteuse de lames de scie soient exempts de tout objet susceptible de compromettre votre stabilité ou de vous faire trébucher.
- Avant et pendant le travail, contrôlez la zone dangereuse afin de vous assurer qu'aucune personne non autorisée ne s'y trouve.
- Lors de l'utilisation de la machine et des travaux d'entretien et de réparation, il faut porter les équipements de protection individuelle nécessaires (lunettes de protection, vêtements de protection, chaussures de sécurité, protections auditives, etc.). Il est recommandé de porter des chaussures antidérapantes lors de l'utilisation de la machine.
- Ne portez pas de gants à proximité des pièces mobiles.
- Éteignez l'appareil et débranchez la fiche d'alimentation avant de remplacer les consommables et les pièces d'usure.
- Ne tirez pas sur le cordon d'alimentation pour débrancher la fiche de la prise de courant. Protégez le câble de la chaleur, de l'huile et des arêtes vives.
- Éliminer immédiatement les dysfonctionnements qui nuisent à la sécurité.
- Avant chaque utilisation de l'affûteuse de lames de scie, assurez-vous qu'aucune pièce n'est endommagée. Les pièces endommagées doivent être remplacées immédiatement afin d'éviter toute source de danger.
- Ne surchargez pas l'affûteuse de lames de scie ! Vous travaillerez mieux et de manière plus sûre dans la plage de puissance indiquée.
- N'utilisez que des pièces détachées et des accessoires d'origine afin d'éviter les éventuels dangers et risques d'accident.
- N'utilisez l'appareil que si tous les dispositifs de protection sont en place et prêts à fonctionner. Aucun dispositif de protection ne doit être retiré ou jeté.
- Portez des vêtements ajustés et retirez tous les objets susceptibles de favoriser l'accrochage dans la machine.
- Maintenez les parties du corps à distance des parties mobiles de la machine.
- Pour les travaux d'entretien, débranchez la machine du réseau électrique.
- Pendant le fonctionnement, aucune autre pièce de l'affûteuse de lames de scie ne doit être manipulée.
- Les produits chimiques et les solvants qui pourraient endommager les surfaces peintes ne doivent pas être utilisés à proximité immédiate de l'appareil.
- N'utilisez jamais l'affûteuse de lames de scie dans des environnements
 - contenant des substances inconnues.
 - présentant un risque d'explosion ou d'incendie.
 - avec une mauvaise ventilation.
- Assurez un environnement de travail suffisamment éclairé pour l'utilisation de la machine.
- En cas de dysfonctionnement ou d'anomalies particulières, le fonctionnement doit être immédiatement arrêté jusqu'à ce que la cause soit clarifiée et le défaut éliminé. Ce n'est qu'ensuite que la machine peut être remise en service.
- Ne laissez jamais l'appareil fonctionner sans surveillance et attendez qu'il s'arrête.
- Ne nettoyez ou n'enlevez jamais de copeaux lorsque la machine est en marche.



DANGER D'INCENDIE

- Assurez-vous qu'aucun matériau inflammable et combustible ne se trouve à proximité de la zone de travail.
- Ayez à disposition des moyens d'extinction appropriés.
- Évitez la propagation de flammes nues en raison des étincelles, des scories et des matériaux incandescents.
- En cas d'incendie, les pièces en plastique en feu peuvent provoquer des émissions toxiques. Il est donc nécessaire de respecter les règles générales de protection contre les incendies.
- La machine n'est pas équipée d'extincteurs. L'utilisateur est donc tenu d'équiper les locaux dans lesquels la machine est utilisée d'outils d'extinction d'incendie adéquats d'un d'un type homologué et en nombre suffisant. Ils doivent être placés dans une zone visible, à l'abri de tout dommage ou de toute utilisation abusive. L'opérateur doit être familiarisé avec son utilisation conformément à la réglementation en vigueur.
- Les appareils électriques ne doivent pas être éteints avec de l'eau. Des extincteurs à poudre ou au halon doivent être placés dans les locaux et les opérateurs doivent être familiarisés avec leur utilisation. Si un extincteur à eau ou à mousse se trouve à proximité de l'appareil, il peut être utilisé après la mise hors tension de l'appareil.
- La surface des dispositifs de protection électriques et les surfaces sur lesquelles on peut s'attendre à un dégagement de chaleur accru (par exemple le moteur électrique) doivent être régulièrement débarrassées de la poussière et d'autres substances. être débarrassés des impuretés afin de ne pas compromettre l'efficacité du refroidissement de surface.



1.7 Signalisation de sécurité

Les marquages et symboles de sécurité suivants sont apposés (fig. 1-1) et doivent être observés et respectés :



Fig. 1-1: Signalisation de sécurité - signal d'interdiction : Utilisation interdite avec les cheveux longs, utilisation interdite avec une cravate | Signes d'obligation : Respecter le mode d'emploi, débrancher la fiche secteur, utiliser une protection oculaire, utiliser une protection respiratoire | Signes d'avertissement : Avertissement de blessure à la main, Avertissement de tension électrique

Remarque :

Des symboles de sécurité endommagés ou manquants sur l'appareil d'affûtage des lames de scie peuvent entraîner des actions erronées avec des dommages corporels et matériels. Les symboles de sécurité apposés sur l'appareil d'affûtage des lames de scie ne doivent pas être enlevés. Les symboles de sécurité endommagés doivent être immédiatement remplacés.



Il convient de noter ce qui suit :

- si, au cours de la durée de vie de la machine, les marquages de sécurité s'effacent ou sont endommagés, de nouvelles plaques doivent être immédiatement apposées.
- À partir du moment où les panneaux ne sont pas immédiatement reconnaissables et compréhensibles au premier coup d'œil, l'appareil doit être mis hors service jusqu'à la mise en place des nouveaux panneaux.

1.8 Fiches de données de sécurité

Vous pouvez obtenir les fiches de données de sécurité relatives aux matières dangereuses auprès de votre revendeur spécialisé ou en appelant le +49 (0)951/96555-0. Les revendeurs spécialisés peuvent trouver les fiches de données de sécurité dans la zone de téléchargement du portail des partenaires.

2 Données techniques

Données générales	SBSM 700
Longueur (produit) env.	700 mm
Largeur/profondeur (produit) env.	382 mm
Hauteur (produit) env.	295 mm
Poids (net) env.	17 kg
Tension de raccordement / fréquence du réseau	230 V / 50 Hz
Phase(s) / type de courant	3 Ph / AC
Degré de protection (IP) / classe de protection	IP54 / 1
Puissance du moteur / vitesse de rotation du moteur	250 W / 2800 min ⁻¹
Diamètre min. max. de la lame de scie	80 - 700 mm
Diamètre de la meule	125 mm
Alésage de la meule	13 mm
Largeur de la meule	10 mm
Type de meule	Diamant
Angle de réglage de la table d'appui à gauche	30°
Angle de réglage de la table d'appui à droite	45°
Angle de réglage	±20°
Longueur du câble de raccordement / type de câble	1,8 m / H05VV-F
Niveau de puissance acoustique LWA	69 dB(A)
Niveau de pression acoustique LpA	60 dB(A)

2.1 Plaque signalétique

Sägeblattschärfgerät Saw blade sharpener		  	
Typ Type	SBSM 700	Serien-Nr. Serial no.	
Artikel-Nr. Item no.	5903700	Baujahr Year of manufacture	Monat/Jahr month/year
Motorleistung Motor power	250 W	Netzanschluss Power connection	230 V/1~/50 Hz
Drehzahl Speed	2800 1/min	Gewicht Weight	17 kg
 www.holzstar.de		Stürmer Maschinen GmbH Dr.-Robert-Pfleger-Str. 26, 96103 Hallstadt Deutschland / Germany	

Fig.2-1 : Plaque signalétique

3 Transport, emballage, stockage

3.1 Transport

Après la livraison, vérifiez que l'affûteuse de lames de scie ne présente pas de dommages visibles dus au transport. Si vous constatez des dommages sur l'appareil, signalez-les immédiatement à l'entreprise de transport ou au revendeur.

3.1.1 Indications pour le transport

Le transport inapproprié d'appareils isolés, emballés ou non, non sécurisés, empilés les uns sur les autres ou les uns à côté des autres, est susceptible de provoquer des accidents et peut entraîner des dommages ou des dysfonctionnements pour lesquels nous n'assumons aucune responsabilité ou garantie.

Transporter le contenu de la livraison jusqu'au lieu d'installation en le protégeant contre tout déplacement ou basculement à l'aide d'un véhicule de manutention suffisamment dimensionné.

L'affûteuse de lames de scie ne doit être transportée qu'avec le moteur éteint et débranché du réseau électrique.

AVERTISSEMENT !

Risque de blessure en cas de renversement ou de chute d'un équipement du chariot élévateur transpalette ou du véhicule de transport.



N'utilisez que des moyens de transport et des élingues de charge pouvant supporter le poids total.

3.1.2 Risques généraux liés au transport interne

AVERTISSEMENT RISQUE DE BASCULEMENT !

La machine ne doit être soulevée que si elle est suffisamment sécurisée. Les collaborateurs doivent se trouver en dehors de la zone de danger, de la portée de la charge. Avertissez les collaborateurs et attirez leur attention sur les risques encourus.



Le transport ne doit être effectué que par des personnes autorisées et qualifiées. Les personnes insuffisamment qualifiées ne peuvent pas évaluer les risques lors du transport de la machine et s'exposent, ainsi que d'autres personnes, à des blessures graves ou mortelles. Agir de manière responsable lors du transport et toujours penser aux conséquences. S'abstenir de toute action téméraire et risquée.

Les montées et les descentes sont particulièrement dangereuses (p. ex. montées, rampes et autres). Si la circulation sur de tels passages est inévitable, il convient d'être particulièrement prudent.

Avant de commencer le transport, vérifiez que le chemin de transport ne comporte pas d'endroits potentiellement dangereux, d'irrégularités ou d'incidents et qu'il est suffisamment solide et résistant.

Les zones dangereuses, les irrégularités et les points de défaillance doivent impérativement être examinés avant le transport. L'élimination des zones dangereuses, des zones de perturbation et des irrégularités au moment du transport par d'autres collaborateurs entraîne des risques considérables.

Il est donc indispensable de planifier soigneusement le transport à l'intérieur de l'entreprise !

3.2 Emballage

Conservez l'emballage pour un éventuel déménagement, mais au moins pendant la période de garantie.

Tous les matériaux d'emballage et les accessoires d'emballage utilisés pour l'affûteuse de lames de scie sont recyclables et doivent en principe faire l'objet d'un recyclage des matériaux.

Les éléments d'emballage en carton sont à déposer broyés dans la collecte de vieux papier.

Les films sont en polyéthylène (PE) et les éléments de rembourrage en polystyrène (PS). Vous pouvez remettre ces matériaux à un point de collecte de matières recyclables ou à l'entreprise d'élimination des déchets dont vous dépendez.

3.3 Stockage

Stocker l'affûteuse de lames de scie soigneusement nettoyée dans un environnement sec, propre et à l'abri du gel. Ne pas stocker ou transporter l'affûteuse de lames de scie sans protection à l'extérieur ou dans un environnement humide.

4 Description de l'appareil

Les illustrations de ce mode d'emploi servent à la compréhension de base et peuvent différer de la version réelle.



Fig.4-

1	Volant de commande	7	Volant de verrouillage
2	Dispositif de serrage de la lame de scie	8	Plaque de base
3	Couverture de la meule	9	Plateau tournant
4	Installation électrique	10	Volant de verrouillage
5	Poignée de verrouillage	11	Vanne
6	Interrupteur ON/OFF	12	Table d'appui

5 Mise en service

5.1 Exigences relatives au lieu d'installation

Afin d'obtenir un bon fonctionnement ainsi qu'une longue durée de vie de l'affûteuse de lames de scie, le lieu d'installation doit répondre aux critères suivants.

- Le support doit être plat, stable et exempt de vibrations.
- Le lieu d'installation ou le local de travail doit être sec et bien ventilé.
- Le lieu d'installation doit disposer d'un éclairage suffisant (voir l'ordonnance sur les lieux de travail et la norme DIN EN 12464).

5.2 Raccordement au réseau

Vérifiez que la tension indiquée sur la plaque signalétique correspond à la tension nominale de votre réseau électrique.

- En principe, l'appareil ne doit être utilisé qu'avec des prises et des rallonges munies de fiches à contact de protection et installées par un spécialiste agréé.
- N'utiliser que des rallonges homologuées. Maintenir la rallonge aussi courte que possible. Veillez à ce que la rallonge ne fasse pas trébucher.

6 Exploitation

6.1 Montage de la lame de scie

- Retirez la poignée et le presse-étoupe du dispositif de serrage de la lame de scie (pos. 2, fig. 4-1).
- Desserrez le volant de verrouillage (pos. 10, fig. 4-1), tournez le volant en fonction de la taille de la lame de scie, réglez le curseur (pos. 11, fig. 4-1) sur la taille de la lame de scie, tirez sur le bouton de verrouillage (pos. 11, fig. 4-1) pour l'ouvrir. resserre le volant pour le bloquer.
- Placez la lame de scie sur le coulisseau, montez le presse-étoupe et la poignée, puis fixez la lame de scie.

6.2 Régler l'angle de travail

- Desserrez le volant de verrouillage (pos. 7, fig. 4-1) pour permettre à la table rotative de tourner. Lorsque vous tournez le plateau tournant, le curseur (pos. 11, fig. 4-1) tourne vers la droite ou vers la gauche.
- Tournez le curseur (pos. 11, fig. 4-1) en fonction de l'angle d'affûtage de la lame de scie dans la position appropriée pour garantir l'angle d'affûtage de la surface de la dent de scie, et bloquez puis le volant de verrouillage (pos. 7, fig. 4-1).

Le réglage de l'angle de travail permet d'obtenir un alignement parallèle de l'épaulement de la meule par rapport au front de la dent.

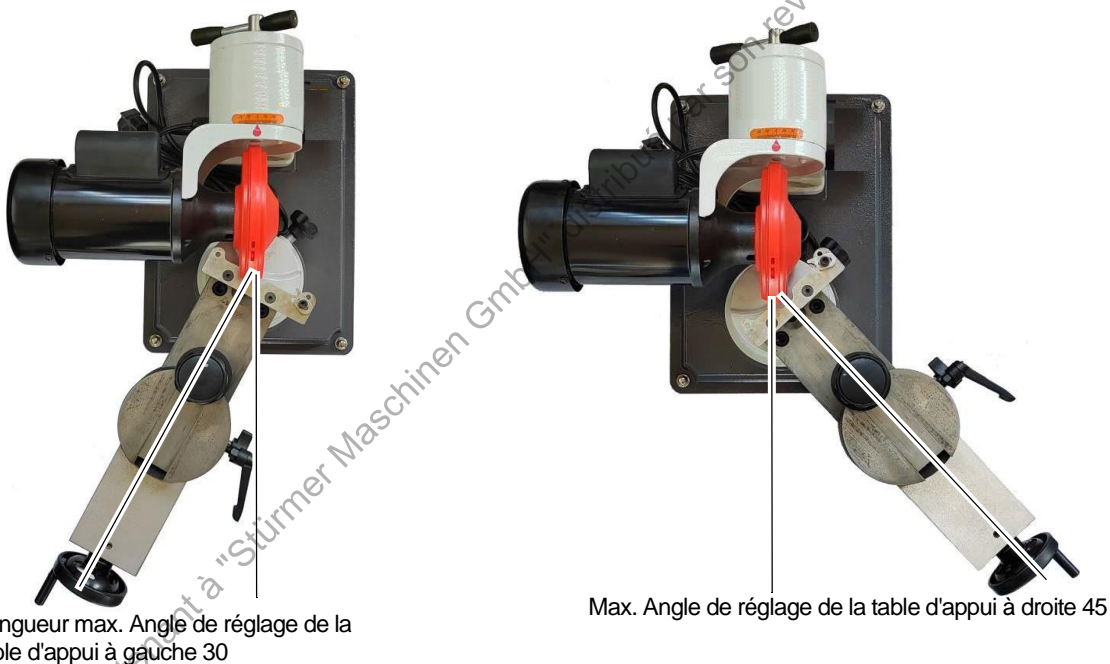

Fig.6-1 : Régler l'angle de travail

6.3 Réglage du bloc de ponçage

Trois trous ronds se trouvent sur la plaque de connexion (pos. 2, fig. 6-2). La goupille de positionnement (pos. 1, fig. 6-2) peut être installée en fonction des besoins d'affûtage de la lame de scie, en réglant et en verrouillant la position de la plaque de positionnement pour assurer le positionnement de la lame de scie pendant l'affûtage.

La butée réglable adapte le pas des dents et garantit un usinage répétitif de chaque dent.



Fig.6-2 : Réglage du bloc d'usinage

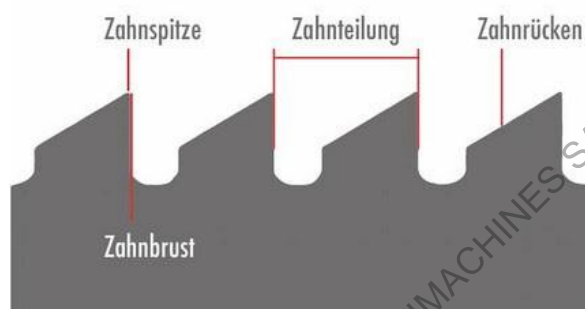

6.4 Réglage de la tête de ponçage

La tête de ponçage peut pivoter de 20° dans les deux sens.

Il est ainsi possible d'usiner des lames de scie à dents alternées et de régler l'inclinaison optimale.

Maintenez le moteur à la main, desserrez le volant de verrouillage (pos. 5, fig. 4-1), tournez le moteur (pos. 4, fig. 4-1) à l'angle souhaité selon la flèche de rotation, puis verrouillez le volant de verrouillage.



6.5 Règles

- L'appareil est destiné à l'affûtage de lames de scie en alliages durs.
- Le bouclier de protection couvre les dents de la lame de scie et d'autres pièces, empêche le glissement et augmente la qualité de l'affûtage.
- La tige de positionnement peut être réglée sur la position optimale pour garantir la précision de la lame d'affûtage.
- Le plateau de ponçage peut tourner horizontalement pour garantir le bon angle de ponçage ou le modifier.
- Pour régler l'angle d'usinage de la lame d'affûtage, il est possible d'orienter le plateau tournant.
- si l'axe central est éloigné de la direction de la feuille abrasive et que le diamètre de la feuille abrasive et des dents de la scie est supérieur à l'angle de la feuille de scie, la feuille abrasive et la lame de scie peut être inclinée de 180° et la table peut être réglée sur l'angle nécessaire.

6.6 Procédure de rectification

- Approcher lentement la meule de la lame de scie à affûter et ne pas exercer de pression lors de l'affûtage, mais laisser la meule s'approcher lentement de la lame de scie.
La meule et les dents de la lame de scie représentent un danger et peuvent entraîner des blessures !
- Tournez la lame de scie de manière à ce que la meule se trouve entre les dents de la lame de scie.
- Allumez l'appareil à l'aide de l'interrupteur principal (pos. 6, fig. 4-1).
- Poussez le disque d'aiguisage vers l'avant jusqu'à la butée.
- Retirez la meule et faites tourner la lame pour affûter la dent suivante.
- Répétez ces étapes jusqu'à ce que toutes les dents soient affûtées.
- Lames de scie à dents alternées :
 - Réglez d'abord l'angle de travail souhaité.
 - Affûtez maintenant une dent sur deux en fonction du réglage.
 - Dans l'étape suivante, réglez l'angle de travail en fonction des dents qui n'ont pas encore été affûtées et affûtez-les.

7 Dysfonctionnements

ATTENTION

Seul un personnel qualifié est autorisé à entretenir et à réparer l'appareil de soudage !
Eteignez toujours l'appareil lorsque vous réparez des pannes.



Pannes entraînant l'arrêt immédiat de la scie.

Dysfonctionnement	Cause	Solution
L'affûteuse de lames de scie ne s'allume pas	<ol style="list-style-type: none"> 1. Interrupteur ON/OFF défectueux 2. Alimentation électrique défectueuse 	<ol style="list-style-type: none"> 1. Faire remplacer l'interrupteur marche/arrêt par un spécialiste. 2. Vérifier les connexions et les contacts. Brancher la fiche d'alimentation dans une prise de courant appropriée.
La meule ne tourne pas	<ol style="list-style-type: none"> 1. Moteur défectueux 	<ol style="list-style-type: none"> 1. Faire remplacer le moteur par un électricien.

8 Entretien, maintenance et réparation

Un entretien régulier et consciencieux de l'affûteuse de lames de scie est une condition de base pour une longue durée de vie, de bonnes conditions de travail et une productivité maximale. Veillez à ce que les travaux d'entretien soient effectués régulièrement.

Avertissement . Danger en cas de qualification insuffisante des personnes :

Les personnes insuffisamment qualifiées ne peuvent pas évaluer les risques pour l'utilisateur résultant de travaux de réparation inappropriés sur l'affûteuse de lames de scie et s'exposent, ainsi que d'autres personnes, à des risques de blessures graves.
Confier tous les travaux d'entretien à des personnes qualifiées.



Si des travaux d'entretien ou de réparation sont effectués sur cette machine par des personnes non autorisées à effectuer ces travaux, le droit à la garantie vis-à-vis du fabricant est annulé.

8.1 Nettoyage et entretien

La machine doit toujours être maintenue en état de propreté. N'utilisez jamais de produits de nettoyage agressifs pour les travaux de nettoyage. Ceux-ci peuvent endommager ou détruire des composants.

- Toutes les pièces en plastique et les surfaces peintes doivent être nettoyées uniquement avec un chiffon doux humidifié et un peu de détergent neutre.
- Enlever l'excédent de graisse avec un chiffon sec et non pelucheux.
- Toujours maintenir les fentes d'aération exemptes de salissures.

8.2 Entretien

Avant le ponçage :

Avant de commencer l'affûtage, assurez-vous que tous les écrous et les vis sont bien serrés. Vérifiez que le disque d'aiguisage est correctement monté et qu'il ne s'est pas desserré ou fissuré.

Après la fin du travail :

- Nettoyer l'appareil avec un chiffon humide.
- Vérifier que les fentes d'aération sont libres.

9 Pièces détachées

Risque de blessure en cas d'utilisation de pièces détachées inappropriées !

L'utilisation de pièces détachées incorrectes ou défectueuses peut présenter des risques pour l'utilisateur et provoquer des dommages et des dysfonctionnements.



La société Stürmer Maschinen GmbH n'assume aucune responsabilité ni garantie pour les dommages et les dysfonctionnements résultant du non-respect de ces instructions de service. Pour les réparations, n'utiliser que des outils parfaits et adaptés, des pièces détachées d'origine ou des pièces de série expressément autorisées par la société Stürmer Maschinen GmbH.

L'utilisation de pièces détachées non autorisées annule la garantie du fabricant.

Informations sur l'assistance technique

Les réparations couvertes par la garantie ne peuvent être effectuées que par des techniciens de service que nous avons autorisés à cet effet.

9.1 Commande de pièces détachées

Les pièces détachées peuvent être obtenues auprès du revendeur spécialisé.

Envoyez une copie de la vue éclatée avec les composants marqués au revendeur en précisant ce qui suit :

- Numéro d'article
- Nom du modèle
- Date de fabrication
- Numéros de position des composants et, le cas échéant, numéro de Vue éclatée correspondante
- Quantité
- Mode d'expédition souhaité (postal, fret, maritime, aérien, express)
- Adresse d'expédition

Les commandes de pièces détachées ne comportant pas les indications ci-dessus ne seront pas prises en compte. En l'absence d'indication sur le mode d'expédition, l'envoi est effectué à la discrétion du fournisseur.

Vous trouverez des informations sur le type de modèle, le numéro d'article et l'année de fabrication sur la plaque signalétique apposée sur l'affûteuse de lames de scie.

Exemple

Il faut commander le moteur pour l'affûteuse de lames de scie SBSM 700. Le moteur porte le numéro 23 dans le Vue éclatée

Lors de la commande de pièces détachées, envoyez au concessionnaire une copie de la vue éclatée avec le composant marqué (moteur) et le numéro de position marqué (23) et communiquez les informations suivantes :

- | | |
|---|----------|
| <input type="radio"/> Numéro d'article | 5903700 |
| <input type="radio"/> Désignation du modèle | SBSM 700 |
| <input type="radio"/> Numéro de plan | - |
| <input type="radio"/> Numéro de position | 23 |

9.2 Vue éclatée

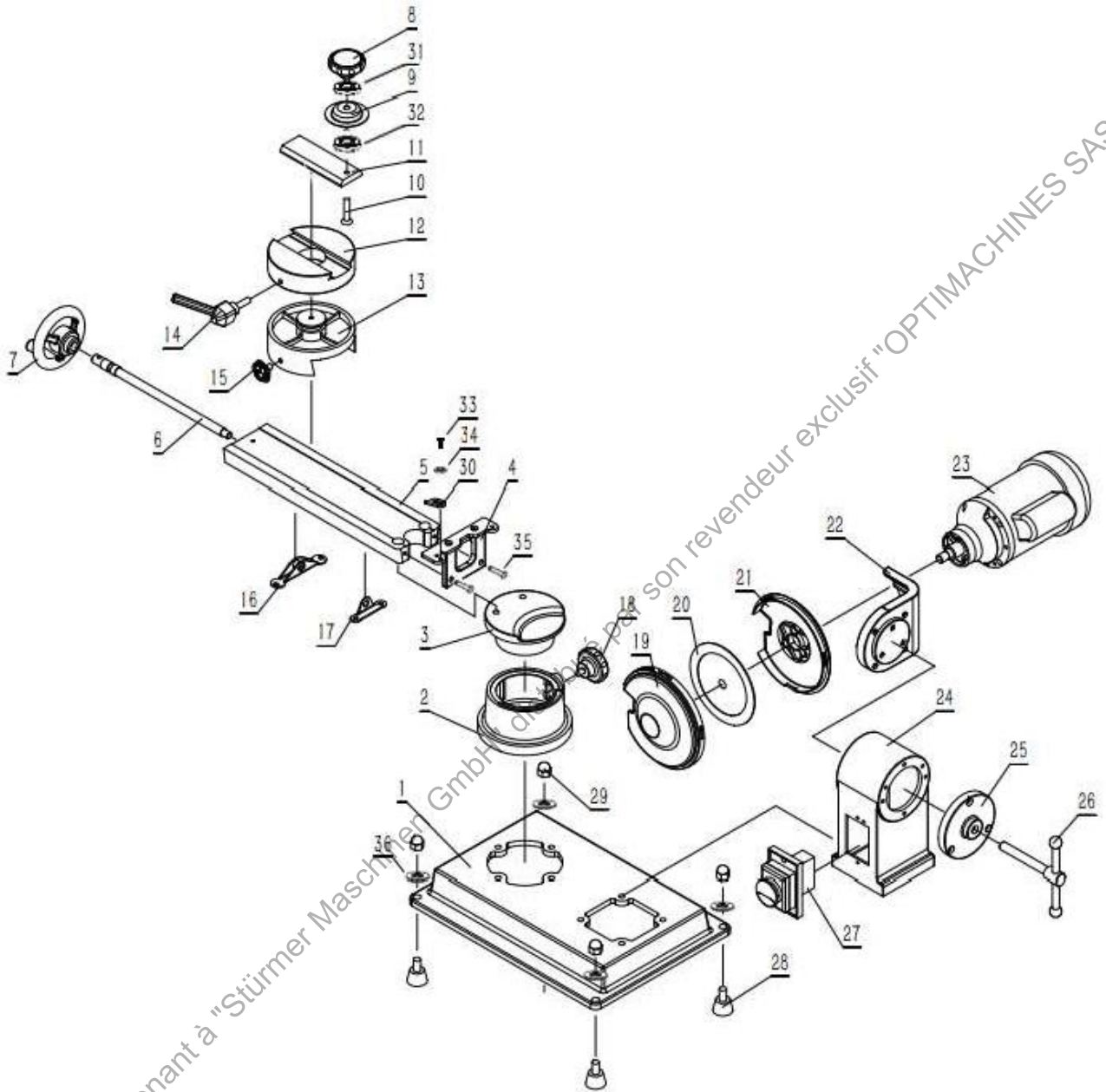

Fig. 9-1 : Vue éclatée

Liste des pièces détachées

Pos.	Désignation		Pos.	Désignation
1	Socle		19	Housse de protection
2	siège pivotant		20	Disque abrasif
3	Plateau tournant		21	Protection des meules
4	Plaque de connexion		22	Siège moteur
5	Table d'appui		23	Moteur
6	Vis		24	Boîtier
7	Volant de commande		25	Couvercle
8	Poignée		26	Poignée de verrouillage
9	Presse-étoupe		27	Interrupteur
10	Vis de blocage		28	Boulon d'ancrage
11	Vanne		29	Mère
12	Table de travail		30	Bloc de fixation
13	Panneau coulissant		31	Joint en caoutchouc
14	Poignée de verrouillage		32	Douille de fixation
15	Volant de verrouillage		33	Vis
16	Siège de la mère		34	Douille de fixation
17	Siège de vis		35	Vis à tête fraisée
18	Volant de verrouillage		36	Douille de fixation

Document appartenant à "Stürmer Maschinen GmbH" distribué par son revendeur exclusif "OPTIMACHINES SAS"

10 Déclaration de conformité CE

Selon la directive sur les machines 2006/42/CE, annexe II 1.A

Fabricant / distributeur : Stürmer Maschinen GmbH
Dr.-Robert-Pfleger-Str. 26
D-96103 Hallstadt

Groupe de produits :  Metallbearbeitungsmaschinen

Désignation du type : Affûteuse de lames de scie Numéro d'article

Nom du produit : * SBSM 700 5903700

numéro de série : * _____

Année de construction : * 20 _____

* remplissez ces champs à l'aide des données figurant sur la plaque signalétique

est conforme à toutes les dispositions pertinentes de la directive susmentionnée ainsi qu'aux autres normes appliquées - y compris leurs modifications en vigueur à la date de la déclaration.

Directives européennes pertinentes :

2014/30/UE	Directive CEM
2011/65/UE	Directive RoHS

Les normes harmonisées suivantes ont été appliquées :

EN ISO 12100:2010	Sécurité des machines - Principes généraux de conception -
EN 62841-1:2015 + AC:2015 + A11:2022	Appréciation et réduction des risques (ISO 12100:2010) Outils électroportatifs à moteur, outils portables et machines pour pelouses et jardins - Sécurité - Partie 1 : Règles générales
EN IEC 55014-1:2021	Compatibilité électromagnétique - Exigences pour les appareils électrodomestiques, outillages électriques et appareils analogues - Partie 1 : Émission
EN IEC 55014-2:2021	Compatibilité électromagnétique - Exigences pour les appareils électrodomestiques, outillages électriques et appareils analogues - Partie 2 : Immunité - Norme de famille de produits
EN IEC 61000-3-2:2019 + A1:2021	CEM - Partie 3-2 : Limites - Limites pour les émissions de courant harmonique (courant appelé par les appareils ≤ 16 A par phase)
EN 61000-3-3:2013 + A1:2019 + A2:2021 + A2:2021/AC:2022	CEM - Partie 3-3 : Limites - Limitation des variations de tension, des fluctuations de tension et du papillotement dans les réseaux publics d'alimentation basse tension pour les matériels ayant un courant assigné ≤ 16 A par phase et non soumis à un raccordement conditionnel

Nom et adresse de la personne autorisée à constituer le dossier technique : Kilian Stürmer, Stürmer Maschinen GmbH, Dr.-Robert-Pfleger-Str. 26, D-96103 Hallstadt



Kilian Stürmer (directeur)
Hallstadt, le 10.04.2024

11 Annexe

11.1 Droit d'auteur

Les contenus de ce manuel sont protégés par les droits d'auteur et sont la propriété exclusive de la société Stürmer Maschinen GmbH. Leur utilisation est autorisée dans le cadre de l'utilisation de l'affûteuse de lames de scie.

Toute utilisation dépassant ce cadre est interdite sans l'autorisation écrite du fabricant. La transmission ainsi que la reproduction de ce document, l'exploitation et la communication de son contenu sont interdites, sauf autorisation expresse.

Les contrevenants s'exposent à des dommages et intérêts.

Nous déposons des droits de marque, de brevet et de design pour protéger nos produits, dans la mesure où cela est possible dans un cas particulier.

Nous nous opposons fermement à toute violation de notre propriété intellectuelle. Sous

réserve de modifications techniques à tout moment.

11.2 Limitation de responsabilité

Toutes les indications et consignes figurant dans le mode d'emploi ont été rédigées en tenant compte des normes et prescriptions en vigueur, de l'état de la technique ainsi que de nos connaissances et expériences de longue date.

Dans les cas suivants, la société Stürmer Maschinen GmbH n'assume aucune responsabilité pour les c  :

- Non-respect du mode d'emploi,
- Utilisation non conforme,
- utilisation de personnel non compétent et non spécialisé,
- Transformations arbitraires,
- Modifications techniques,
- Utilisation de pièces détachées non autorisées.

L'étendue réelle de la livraison peut différer des explications et des représentations décrites ici en cas d'exécutions spéciales, de recours à des options de commande supplémentaires ou en raison de modifications techniques récentes.

Les obligations convenues dans le contrat de livraison, les conditions générales de vente ainsi que les conditions de livraison du fabricant et les dispositions légales en vigueur au moment de la conclusion du contrat s'appliquent.

11.3 Stockage

ATTENTION !

Un stockage incorrect et inapproprié peut endommager et détruire des composants de l'affûteuse de lames de scie. Ne stockez les pièces emballées ou déjà déballées que dans les conditions ambiantes prévues. 

Demandez à votre revendeur si la machine et les accessoires doivent être stockés pendant plus de trois mois et dans des conditions environnementales différentes de celles prescrites.

11.4 Indication pour l'élimination / possibilités de recyclage :

Veuillez ne pas jeter l'emballage et, plus tard, le produit usagé dans l'environnement, mais les éliminer de manière appropriée, conformément aux directives établies par l'administration de votre ville/commune ou par l'entreprise d'élimination des déchets compétente.

11.4.1 Mettre hors service

ATTENTION !

Les appareils hors d'usage doivent être immédiatement mis hors service dans les règles de l'art afin d'éviter toute utilisation abusive ultérieure et toute mise en danger de l'environnement ou des personnes.



- Éliminer tous les fluides de service dangereux pour l'environnement de l'ancien appareil.
- Le cas échéant, démonter la machine en sous-ensembles et composants manipulables et valorisables.
- Acheminer les composants de la machine et les consommables vers les filières d'élimination prévues à cet effet.

11.4.2 Élimination des appareils électriques

Appareils électriques contiennent un de nombreux matériaux recyclables ainsi que des composants nocifs pour l'environnement.

Ces composants doivent être éliminés séparément et de manière appropriée. En cas de doute, s'adresser au service communal d'élimination des déchets.

Pour le traitement, il faut, le cas échéant, recourir à l'aide d'une entreprise spécialisée dans l'élimination des déchets.

11.4.3 Élimination des lubrifiants

Les instructions d'élimination des lubrifiants utilisés sont fournies par le fabricant du lubrifiant. Le cas échéant, demander les fiches techniques spécifiques aux produits.

11.5 Élimination via les points de collecte communaux

Élimination des équipements électriques et électroniques usagés (À utiliser dans les pays de l'Union européenne et dans les autres pays européens disposant d'un système de collecte séparé pour ces équipements).



Le symbole sur le produit ou son emballage indique que ce produit ne doit pas être traité comme un déchet ménager normal, mais doit être remis à un point de collecte pour le recyclage des équipements électriques et électroniques.

En contribuant à l'élimination correcte de ce produit, vous protégez l'environnement et la santé de vos concitoyens. L'environnement et la santé sont mis en danger par une élimination incorrecte. Le recyclage des matériaux permet de réduire la consommation de matières premières. Pour plus d'informations sur le recyclage de ce produit, contactez votre commune, les services municipaux d'élimination des déchets ou le magasin où vous avez acheté le produit.

12 Suivi du produit

Nous sommes tenus d'observer nos produits même après leur livraison. N'hésitez pas à nous faire part de tout ce qui pourrait nous intéresser :

- Données de réglage modifiées.
- Expériences avec l'affûteuse de lames de scie qui sont importantes pour les autres utilisateurs.
- Pannes récurrentes.

Stürmer Maschinen GmbH
Dr.-Robert-Pfleger-Str. 26
D-96103 Hallstadt

Télécopieur : (+49)0951 96555-55

Courrier électronique : info@metalkraft.de

Machines à bois

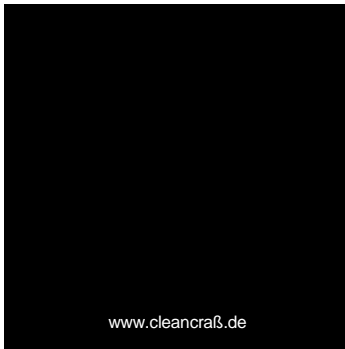

Stürmer Maschinen GmbH
Dr.-Robert-Pfleger-Straße 28
D-96103 Hallstadt
49 951 96 555 -0
info@stuermer-maschinen.de
www.stuermer-maschinen.de



www.stma.de/youtube-de



www.facebook.com/stuermer.maschinen.gmbh



www.xing.com/companies/stuermermaschinen GmbH



www.linkedin.com/company/8690471